

Barbecue électrique de table



Référence : DOC267
Version : 1.4
Langue : Français

Notice d'utilisation

Vous venez d'acquérir un produit de la marque LIVOO et nous vous en remercions. Nous apportons un soin particulier au design, à l'ergonomie et à la simplicité d'usage de nos produits. Nous espérons que ce produit vous donnera entière satisfaction.

Cette notice d'utilisation est également disponible sur notre site

www.livoo.fr

CONSIGNES DE SECURITE

MERCI DE LIRE CES INTRUCTIONS AVEC ATTENTION AVANT D'UTILISER L'APPAREIL ET CONSERVEZ-LES DANS LE CAS D'UN FUTUR BESOIN.

Une utilisation ou une action incorrecte est susceptible d'endommager l'appareil. Utiliser l'appareil uniquement pour l'usage auquel il est destiné.

Nous déclinons toutes responsabilités en cas de dommages causés par une mauvaise utilisation.

1. Vérifier que le voltage de votre habitation correspond bien à celui recommandé pour l'appareil.
2. Les instructions de sécurité n'éliminent pas complètement les dangers spécifiés et ne dispensent pas des mesures de préventions habituelles.
3. Ne jamais laisser l'appareil sans surveillance durant l'utilisation.
4. Gardez l'appareil et son câble hors de la portée des enfants de moins de 8 ans.

Notice d'utilisation

5. Les enfants ne doivent pas jouer avec l'appareil.
6. Le nettoyage et l'entretien par l'utilisateur ne doivent pas être effectués par des enfants, sauf s'ils ont plus de 8 ans et qu'ils sont surveillés.
7. Cet appareil peut être utilisé par des enfants à partir de 8 ans et plus et par des personnes ayant des capacités physiques, sensorielles ou mentales réduites ou un manque d'expérience et de connaissances à condition qu'elles aient reçu une supervision ou des instructions concernant l'utilisation de l'appareil en toute sécurité et qu'elles comprennent les dangers encourus.
8. Si le câble d'alimentation est endommagé, il doit être remplacé par le fabricant ou un service qualifié (*) afin d'éviter tout danger.
9. Ne pas faire passer le cordon au-dessus d'objets tranchants et le tenir à distance d'objets chauds ou de flammes, bien débrancher la prise pour le déconnecter de la source d'alimentation.
10. Assurez-vous que le cordon ou la rallonge utilisé ne puissent pas être tirés ou recouverts durant l'utilisation.
11. Lorsque vous utilisez une rallonge assurez-vous qu'elle est compatible avec le voltage de l'appareil. Dans le cas contraire la rallonge ou la prise risquerait de surchauffer.
12. Servez-vous de l'appareil uniquement pour usage privé et de la façon indiquée dans la notice.
13. Ne pas immerger dans l'eau ou dans tout autre liquide quel qu'en soit la raison. Ne pas mettre au lave-vaisselle.

Notice d'utilisation

14. Si l'appareil tombe accidentellement dans l'eau, le débrancher immédiatement et le montrer à un expert avant de le réutiliser afin de ne pas risquer l'électrocution.
15. Ne pas démonter l'appareil soi-même.
16. N'utilisez pas l'appareil si vos mains sont mouillées, si de l'eau est mélangée à l'huile ou si l'appareil est humide.
17. Ne touchez pas la prise avec les mains mouillées.
18. N'utilisez pas l'appareil près d'une source de chaleur.
19. Ne pas utiliser d'accessoires non recommandés par le fabricant car cela pourrait endommager l'appareil.
20. Ne pas bouger l'appareil en tirant sur le cordon, assurez-vous que le cordon ne peut pas être attrapé, quel que soit la circonstance ne tordez pas le cordon autour de l'appareil, ne pas le plier.
21. Placez l'appareil sur une surface plane, stable et résistante à la chaleur
22. Débrancher l'appareil quand il n'est pas utilisé.
23. Maintenir l'appareil toujours propre car il entre en contact avec de la nourriture.
24. Assurez-vous que l'appareil est déconnecté avant l'insertion, le retrait ou le nettoyage de l'un des accessoires.
25. Laisser refroidir puis retirer les accessoires avant de les nettoyer.
26. Cet appareil n'est pas destiné à être mis en marche au moyen d'une minuterie externe ou d'un système de commande à distance séparé.

Notice d'utilisation

27. Conserver la notice avec l'appareil. Si l'appareil doit être utilisé par un tiers, ce manuel d'instruction doit lui être fourni.
28. Ne pas déplacer l'appareil lorsqu'il est chaud.
29. Cet appareil est destiné à être dans des applications domestiques et analogues, telles que:
 - Des coins cuisines réservés au personnel dans des magasins, bureaux et autres environnements professionnels
 - des fermes
 - Les clients dans les hôtels, les motels et tout autre type d'environnement résidentiel
 - Des environnements du type chambres d'hôtes
30. MISE EN GARDE: Ne pas utiliser de charbon de bois ou de combustible similaire avec cet appareil.
31. Remplissez toujours la cuve du grill avec de l'eau avant d'allumer l'appareil. Cela permet de la refroidir, de réduire la formation de fumée et de faciliter le nettoyage.
32. Veillez à ce que le niveau d'eau reste entre les repères "Max." et "Min." pendant l'utilisation.



MAX 0.8L ← — — — Témoin de niveau d'eau Max.
MIN 0.3L ← — — — Témoin de niveau d'eau Min.

Le témoin de niveau de l'eau se trouve à l'intérieur de la cuve du grill.

Notice d'utilisation

33. L'appareil ne doit pas être utilisé sans eau.
34. En ce qui concerne les détails sur la façon de nettoyer les surfaces qui sont au contact des denrées alimentaires ou de l'huile, référez-vous au paragraphe "nettoyage" ci-après de la notice.
35. L'appareil est réservé à un usage en intérieur.

(*)Electricien compétent et qualifié : le service après-vente du fabricant ou de l'importateur ou n'importe quelle personne qui est qualifiée, approuvée et compétente pour exécuter ce type de réparations afin d'éviter tout danger. Dans tous les cas vous devez retourner l'appareil à l'électricien.

Avertissements :



Attention surface chaude !

l'appareil peut devenir chaud pendant son utilisation.

NE PAS SE SERVIR DE L'APPAREIL à proximité de l'eau, de produits inflammables ou d'une surface chaude

NE PAS NETTOYER ET NE PAS TOUCHER les parties métalliques de l'appareil lorsqu'il est encore chaud

NE PAS UTILISER D'OBJETS TRANCHANTS



Attention : Ne pas recouvrir la grille de cuisson avec une feuille d'aluminium, des plats à barbecue ou tout autre ustensile car l'accumulation de chaleur peut endommager l'appareil de façon irréversible.

Lorsque vous faites griller des aliments à forte teneur en graisse ou en humidité, les éclaboussures ne sont pas toujours évitables.

N'oubliez pas que les aliments à forte teneur en matières grasses ou en humidité peuvent avoir tendance à s'enflammer ou à éclabousser.

Veillez toujours à ce que le niveau d'eau soit maintenu au-dessus du repère " Min " ; ajoutez donc de l'eau pendant la chauffe pour maintenir le bon niveau et veillez à ce qu'elle n'entre pas en contact avec l'élément chauffant.

L'eau empêche l'accumulation de fumée et l'apparition de flammes soudaines lors de la cuisson d'aliments à forte teneur en matières grasses.

Notice d'utilisation

Avant d'utiliser le gril, vérifiez toujours que l'élément chauffant est correctement installé dans le bac à gril et verrouillé en toute sécurité.

Ne branchez pas le gril sur le secteur tant que le bac à gril n'a pas été rempli d'eau. Le bac récupérateur de graisse doit être immergé et veillez à ne pas verser d'eau sur l'élément chauffant.

Utilisez uniquement le bac salvage dealer of fat fourni.

Veillez à ce que le gril ne soit pas entreposé à l'extérieur. Ou dans tout autre endroit où il pourrait être soumis à des températures extrêmes ou à une forte humidité.

Aucune responsabilité ne sera acceptée si des dommages résultent d'une utilisation inappropriée, ou si ces instructions ne sont pas respectées.

CARACTERISTIQUES TECHNIQUES

AC220-240V 50-60Hz 1250W

Avant la première utilisation, retirez les emballages de protection sur les différentes parties de l'appareil et vérifiez qu'aucune partie ne manque ou soit abimée/cassée, susceptible de nuire au bon fonctionnement de l'appareil.

Nettoyez la cuve, le bac de récupération de graisse et la grille de cuisson avec un chiffon doux.

DESCRIPTION ET ASSEMBLAGE DE L'APPAREIL

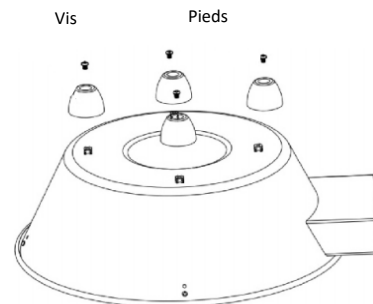
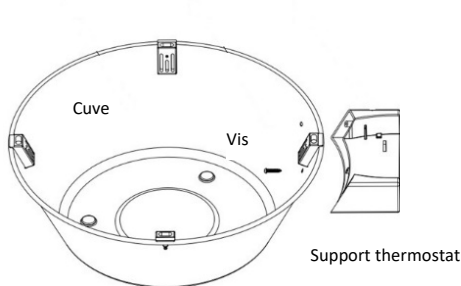

1-Fixer le support du thermostat à la cuve à l'aide des vis

2- Fixer les pieds à la cuve à l'aide des vis

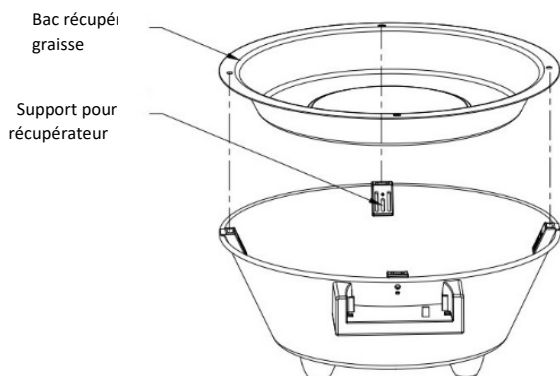

Elément chauffant

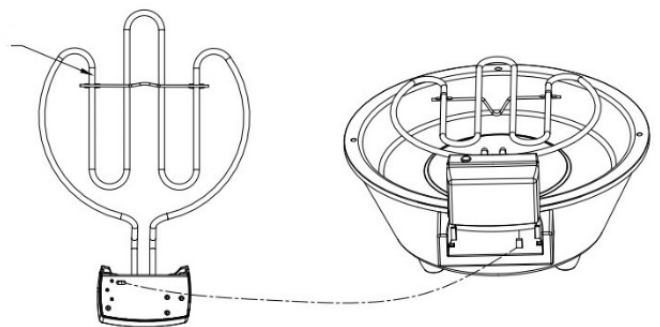

3- Positionnez le bac récupérateur de graisse en aluminium sur les supports et alignez les trous du bac et des supports. Le réservoir doit être rempli d'eau entre les marquages MIN et MAX ; ne jamais mettre d'eau sur l'élément chauffant ou le thermostat.

Notice d'utilisation

4- Positionnez l'élément chauffant sur son support en vous assurant que la languette en plastique soit bien insérée dans le contacteur de sécurité. Vous entendez un léger « clic » qui déclenche le fonctionnement de l'élément chauffant lorsque l'appareil est en fonctionnement et servant de sécurité lors d'un éventuel basculement du barbecue.

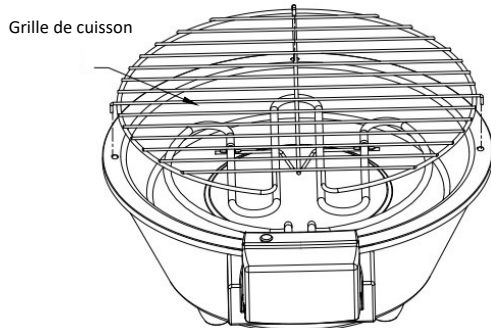

5 – Positionnez la grille de cuisson sur l'élément chauffant en vous assurant de l'aligner dans les trous du bac de récupérateur de graisse.

UTILISATION

Branchez l'appareil à une prise. Le voyant rouge s'allume pour indiquer que l'appareil chauffe. Laissez chauffer l'appareil pendant environ 10 minutes. Une légère fumée peut se dégager, liée à l'évaporation de l'huile mise sur le produit lors du processus de fabrication. Veuillez-vous assurer que la pièce est correctement aérée.

Placez vos aliments sur la grille de cuisson.

Les aliments ne doivent pas être congelés.

Retournez régulièrement vos aliments afin d'assurer une cuisson homogène.

Pour éteindre l'appareil, débranchez l'appareil.



ATTENTION, lors de l'utilisation de l'appareil, l'eau du bac de récupération de graisse s'évapore. Il faut la compléter en vous assurant que le niveau soit bien entre MIN et MAX, afin d'éviter toute surchauffe de l'appareil.

Attention à ne pas renverser d'eau sur l'élément chauffant ou son thermostat lorsque l'appareil est en fonctionnement. Le choc thermique abîme l'appareil et ses performances et engendre un risque d'électrocution.

Remarque : Veillez à ce que les aliments congelés soient complètement décongelés avant de les griller.

Notice d'utilisation

NETTOYAGE ET ENTRETIEN

Attention ! Ne pas utiliser de détergents, de brosse en fer, d'objets pointus ou autres objets abrasifs. Avant nettoyage, débranchez l'appareil.

Assurez-vous qu'il soit totalement refroidit avant de le nettoyer, le transporter et le ranger.

Retirez la grille de cuisson et l'élément chauffant de son support, en évitant de les mettre en contact avec l'eau du bac de récupérateur de graisse ou tout autre liquide.

Ne mettez jamais l'élément chauffant en fonctionnement s'il n'est pas en place sur l'appareil.

Otez et nettoyez le récupérateur de graisses, la cuve et la grille dans de l'eau chaude savonneuse.

Utilisez un chiffon humide pour nettoyer l'élément chauffant et bien le sécher.

Ne pas mettre au lave-vaisselle.

Après le nettoyage, l'appareil doit être rangé à l'intérieur dans un endroit sec.

Notice d'utilisation



**Mise au rebut correcte de l'appareil
(Équipement électrique et électronique)**

 (Applicable dans l'Union européenne et dans les autres pays d'Europe qui ont adopté des systèmes de collecte séparés)

La directive Européenne 2012/19/EU sur les Déchets des Equipements Electriques et Electroniques (DEEE), exige que les appareils ménagers usagés ne soient pas jetés dans le flux normal des déchets ménagers.

Les appareils usagés doivent être collectés séparément afin d'optimiser le taux de récupération et le recyclage des matériaux qui les composent et réduire l'impact sur la santé humaine et l'environnement.

Le symbole de la poubelle barrée est apposé sur tous les produits pour rappeler les obligations de la collecte séparée.

Les consommateurs devront contacter les autorités locales ou leur revendeur concernant la démarche à suivre pour l'enlèvement de leur appareil.



Pour en savoir plus :
www.quefairedemesdechets.fr

LIVOO

BP 61071

67452 Mundolsheim - FRANCE